





TOP TIP: Top Tip / Astuces / Empfehlung / Topp råd / Consejo Principal / Suggestimenti / Top Tip / Gode Tips / Tip / Melhor Dica



 If worried about the locking mechanism freezing shut in extreme cold weather, this can be dis-engaged - simply ensure the door is in the fully up position, then insert a pin/screw/matchstick (not included) into back of unit to disengage locking mechanism. Door will now run freely without wings locking. Please remember to remove pin in order to re-activate when appropriate. Runners can also be lubricated in order to run freely in extreme weather.

 Hvis du er bekymret for at låsemekanismen fryser fast i ekstremt koldt vejr, kan den afbrydes - Døren åbnes helt og indsæt en skrue eller tændstik (medfølger ikke) på bagsiden af døren for at blokere låsemekanismen. Døren vil nu løbe frit uden at vinger låser. Vær sød at huske at fjerne skrue eller tændstik for at genaktivere, når det er fornuftigt. Skinnerne kan også smøres i ekstremt vejr for bedre funktion.

 Si vous craignez que le mécanisme de verrouillage ne se ferme par temps extrêmement froid, vous pouvez le désactiver - assurez-vous simplement que la porte est en position complètement relevée, puis insérez une épingle/vis/ un bâton d'allumette (non inclus) à l'arrière de l'appareil pour désactiver le mécanisme de verrouillage. La porte peut maintenant fonctionner sans fermeture des panneaux. N'oubliez pas de retirer l'épingle afin de la réactiver si nécessaire. Les glissières peuvent également être graissées afin de fonctionner sans problème dans des conditions climatiques extrêmes.

 Wenn Sie besorgt sind, dass der Schließmechanismus bei extremer Kälte einfriert, können Sie ihn aussetzen - stellen Sie einfach sicher, dass die Tür vollständig geöffnet ist und stecken Sie dann einen Stift / Schraube / Streichholz (nicht im Lieferumfang enthalten) in die Rückseite der Einheit um den Schließmechanismus auszusetzen. Die Tür läuft jetzt frei, ohne zu verriegeln. Bitte denken Sie daran, den Stift zu entfernen, um den Schließmechanismus wieder zu aktivieren. Die Laufschiene können auch geschmiert werden, um bei extremen Wetterbedingungen frei zu laufen.

 Om du oroar dig för att låsmekanismen fryser stängd vid extremt kallt väder, kan det kopplas ur - bara se till att dörren står helt upp och sätt sedan in en stift / skruv / tändsticka (ej medföljer) på baksidan av enheten för att lösgöra låsningsmekanismen. Dörren kommer nu att gå fritt utan att vingarna låses. Kom ihåg att ta bort stiftet för att aktivera om det är lämpligt. Glidskenor kan också smörjas för att köra fritt i extremväder.

 Si le preocupa que el mecanismo de cierre se congele en un clima de frío extremo, este puede ser desconectado, simplemente asegúrese que la puerta esté completamente en la posición superior, luego inserte un alfiler/tornillo/palillo (no incluido) en la parte posterior de la unidad para desacoplar el mecanismo de cierre. La puerta rodará libremente sin alas de cierre. Por favor, recuerde retirar el pasador para reactivar cuando sea apropiado. Los rieles pueden también ser lubricados para que la puerta deslice mejor con climatologías extremas.

 Se preoccupati per il blocco meccanismo di congelamento chiuso in condizioni di freddo estremo, questo può essere sganciato/ disattivato semplicemente assicurarsi che la porta sia in posizione completamente in alto, quindi inserire un perno/vite/bastoncino (non incluso) nel retro dell'unità per disinnestare il meccanismo di bloccaggio. La porta verrà ora funzionerà liberamente senza bloccaggio delle ali. Ricordarsi di rimuovere il perno per riattivarlo quando sarà necessario. Le guide possono anche essere lubrificate per funzionare liberamente con condizioni di tempo estremo.

 Geen zorgen over het bevroren van het sluitsysteem gedurende extreem koud weer. Dit kan afgezet worden. Plaats de deur in de volledig open positie, plaats dan een pin/schroef/lucifer (niet inbegrepen) in de achterkant van de eenheid om het sluitmechanisme uit te schakelen. De deur zal nu vrij bewegen zonder dat de vleugels blokkeren. Onthoud aub om de pin te verwijderen om de reactiveren wanneer nodig. Geleiders kunnen ook gesmeerd worden om vrij te bewegen in extreem weer.

 Hvis dere bekymrer for at låsemekanismen skal fryse i ekstremt kald vær, kan dette løses. Bare vær sikker på at døren står helt opp og sett deretter inn en stift/skruen/fyrstikk (ikke inkludert) på baksiden av enheten for å frigjøre låsemekanismen. Døren skal nå løpe fritt uten at vingene låser seg. Husk å fjerne pinnen for å aktivere hvis det er nødvendig. Løpere kan også smøres for å løpe fritt under ekstremt vær.

 Pokud se obáváte, že uzamykací mechanismus zamrzne v extrémních chladných klimatických podmínkách, může to být odpojeno - jednoduše zajistíte, aby byly dveře v úplné poloze, a potom vložte kolík / šroubek / zápěstí (není součástí dodávky) na zadní straně jednotky, mechanismus. Dveře budou nyní běžet volně bez zamykání křídel. Nezapomeňte odstranit pin, aby se v případě potřeby znovu aktivova. Běhoun může být také mazán, aby mohl běžet volně v extrémním počasí.

 Se estiver preocupado com o congelamento do mecanismo de travamento em clima frio extremo, ele pode ser desativado - basta garantir que a porta esteja na posição totalmente aberta, depois insira um prego/parafuso/palito de fósforo (não incluído) na parte de trás da unidade para soltar o mecanismo de travamento. A porta irá agora mover-se livremente sem as asas travarem. Por favor, lembre-se de remover o prego para reativar o mecanismo quando apropriado. Os trilhos também podem ser lubrificados para que funcionem bem em clima extremo.

ChickenGuard®

Unit 2, Station Yard, Station Road, Fulbourn, Cambridge CB21 5ET United Kingdom.

www.chickenguard.com

UK: +44 (0)1223 855 636 / USA: 855-383-0430 email: info@chickenguard.com

MADE IN BRITAIN
Loved by the world



World's first **SELF-LOCKING DOOR KIT**

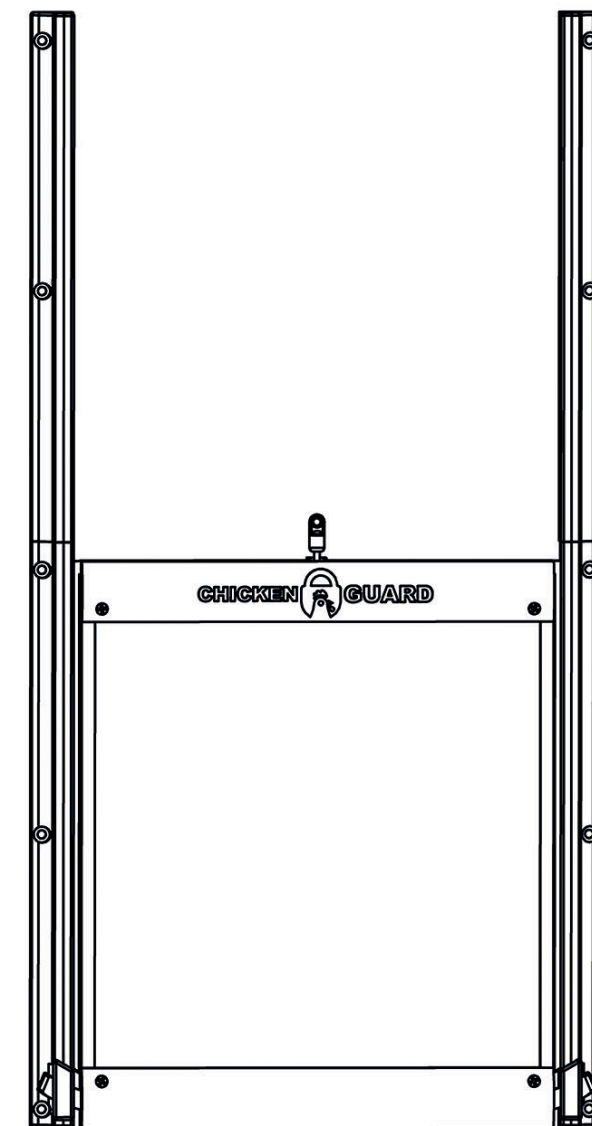

CONTENTS:

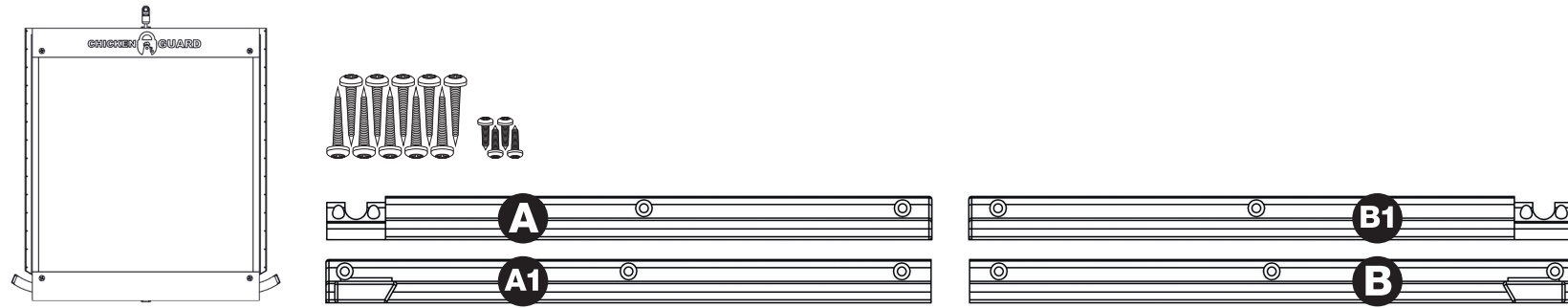

TOOLS REQUIRED:



(DO NOT USE AN ELECTRIC DRILL)



STEP 1

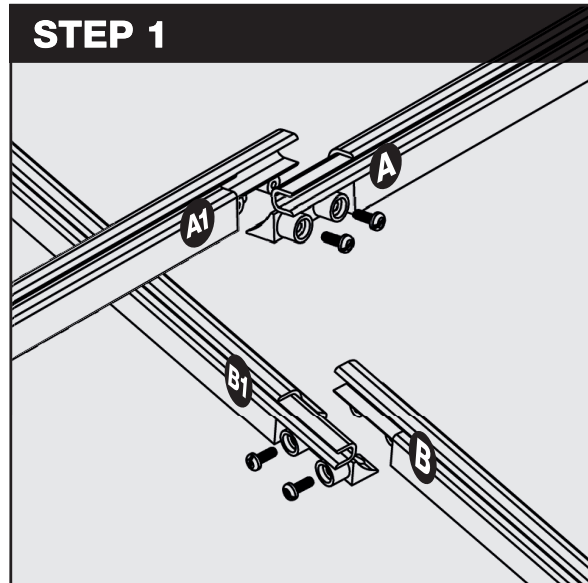

STEP 2

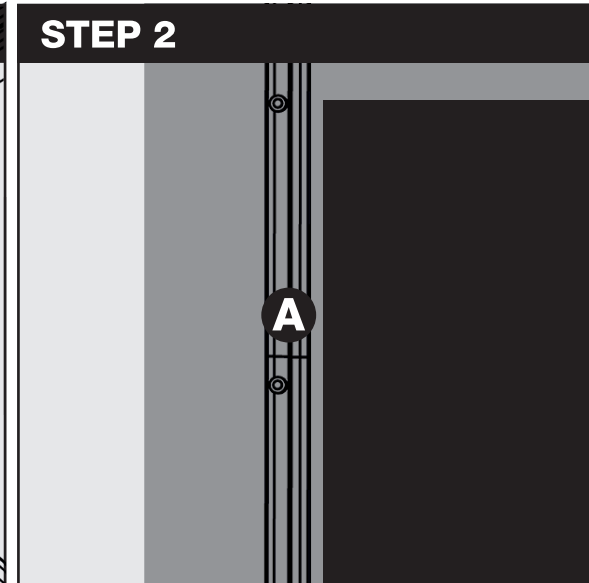

STEP 3

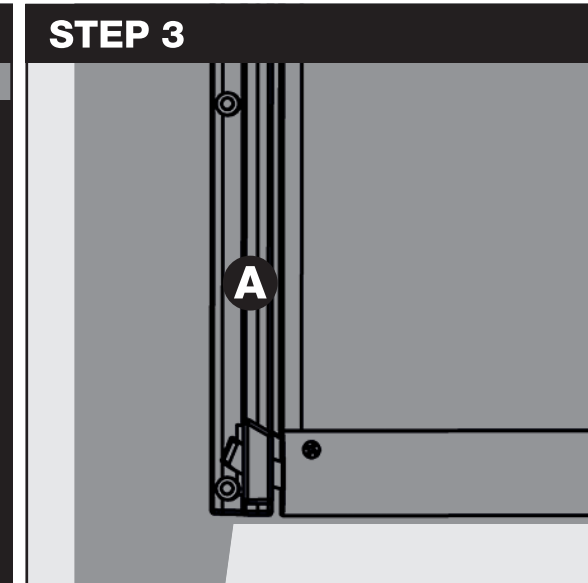

STEP 4

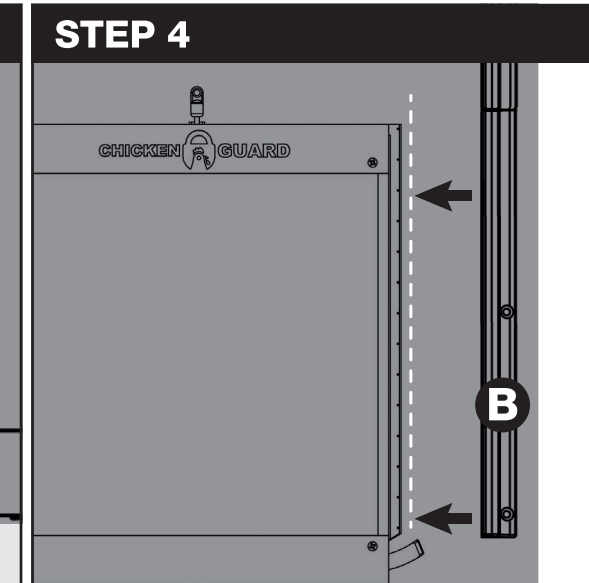

STEP 5

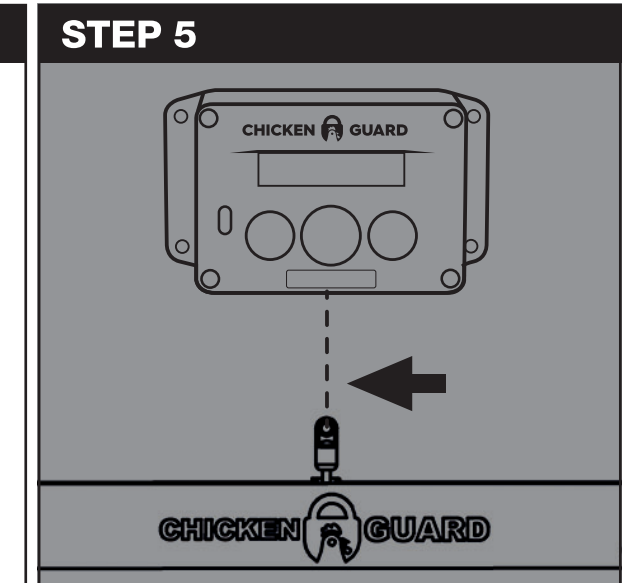

Align both 'A' runners & secure with 2 'small' screws. (repeat procedure for 'B' runners)

Align 'A' runner to left side of the opening on the chicken coop & secure by using large' screws. (use spirit level)

Insert door into position ensuring 'wing' is extended & secure within 'A' runner.

Align 'B' runner to right side of the door, leave a small gap to ensure door moves up & down freely. Secure by using 'large' screws. (use spirit level)

Attach string to door from ChickenGuard unit.

Saml begge A - skinner med de 2 små skruer (Gentag procedure for 'B' skinner).

Monter hele A skinnen lodret til venstre for åbningen af hønsehuset med de store skruer (brug vaterpas).

Indsæt døren i skinnen, kontroller at "vingen" er åben inde i A skinnen.

Saml B skinnen og monter den til højre for åbningen med de store skruer. Lad et lille mellemrum sikre at døren kan flyttes frit op og ned (brug vaterpas).

Sæt snor fra døren på kylling vagtenhed.

Assemblez les deux guides A et bloquez leurs positions avec 2 petites vis. Répétez la procédure pour les guides B.

Positionner verticalement l'ensemble de guides A sur le côté gauche de l'ouverture du poulailler, et utiliser les grandes vis. Conseil : utiliser un niveau à bulle.

Insérer le panneau porte dans l'ensemble de guide A et assurez vous que le crochet plastique soit sorti.

Avec l'aide d'un niveau à bulle, positionner verticalement l'ensemble de guide B proche du panneau porte. Laisser un léger jeu afin que le panneau porte puisse coulisser librement sur toute la longueur du guide.

Forbind din dør med snoren til din ChickenGuard.

Richten Sie beide "A"-Laufschiene aus und befestigen Sie diese mit den 2 "kleinen" Schrauben. (Wiederholen Sie den Vorgang für die "B"-Laufschiene).

Richten Sie die "A"-Laufschiene an der linken Seite der Öffnung des Hühnerstalls aus und befestigen Sie diese mit den großen Schrauben. (Benutzen Sie eine Wasserwaage).

Passen Sie die Tür in die Position ein und stellen Sie sicher, dass der "Haken" in der "A"-Laufschiene ausgefahren und gesichert ist.

Richten Sie die "B"-Laufschiene an der rechten Seite der Tür aus und lassen Sie eine kleine Lücke, um sicherzustellen, dass sich die Tür frei nach oben und unten bewegen kann. Sichern Sie das Ganze mit den "großen" Schrauben. (Benutzen Sie eine Wasserwaage).

Befestigen Sie die Schnur von der Tür zur ChickenGuard-Einheit.

Arrangera i rak linje båda "A" glidskenor och säkra med 2 "små" skruvar. (upprepa proceduren för "B" glidskenor).

Justera "A" glidskena till vänster i öppningen på hönshuset & säkra med hjälp av "stora" skruvar. (Använd vattenpass).

Sätt dörren till plats så att "vingen" är utökad och säker inom "A" glidskena.

Justera "B" glidskena till höger om dörren, lämna ett litet mellanrum för att säkerställa att dörren går upp och ner fritt. Skydda med "stora" skruvar. (använd vattenpass).

Koppla tråd från dörren till ChickenGuard enheten.

Alinee ambos rieles "A" y asegure con dos tornillos pequeños. (repita el procedimiento para los rieles B).

Alinee el riel "A" al lado izquierdo de la apertura del gallinero y asegure utilizando tornillos grandes. (Utilice un nivelador).

Inserte la puerta en la posición asegurando que el "ala" esté extendida y segura dentro del riel A.

Alinee el riel B al lado derecho de la puerta, deje un pequeño espacio para asegurar que la puerta se mueva hacia arriba y hacia abajo libremente. Asegure usando tornillos grandes. (utilice un nivelador).

Conecte el cordón de la puerta a la unidad ChickenGuard.

Assemblare le due guide A e bloccare la loro posizione con due piccole viti. Ripetere con le guide B.

Piazzare verticalmente l'insieme delle guide A sul lato sinistro dell'apertura del pollaio. Adoperare un livello di spirito. Adoperare le grandi viti.

Inserire il pannello porta nel insieme delle guide A, e assicurarsi che i ganci di plastica siano estesi.

Allineare la guida 'B' al lato destro della porta, lasciare un piccolo spazio per assicurare che le porte si muovino e si abbassino liberamente. Sicuro usando le viti 'grandi'. (usa la livella)

Con l'aiuto di un livello di spirito, piazzare l'insieme delle guide B vicino al pannello porta e assicurarsi di lasciare un po di gioco affinché la porta possa scorrere libera su tutta la lunghezza della guida.

Aligeneer beide 'A' geleiders & bevestig met 2 'kleine' schroeven. (herhaal procedure voor 'B' geleiders).

Aligeneer 'A' geleider aan de linkerkant van de opening van het kippenhok & bevestig door gebruik te maken van grote 'schroeven. (gebruik waterpas).

Plaats de deur in positie waarbij de 'vleugel' is uitgestrekt & bevestig in 'A' geleider.

Aligeneer 'B' geleider met de rechterkant van de deur, laat een kleine ruimte om te verzekeren dat de deur vrij op & neer kan bewegen. Bevestig door gebruik te maken van 'grote' schroeven. (gebruik waterpas).

Bevestig de draad van de deur aan de ChickenGuard eenheid.

Juster begge 'A' løpere og fest med 2 'små' skruer. (gjenta prosedyren for B-løperne).

Juster 'A' løperen til venstre side av åpningen på kyllingskapet og fest ved hjelp av store skruer. (bruk åndsniå).

Sett inn døren i posisjonen som sikrer at "vingen" er utvidet og sikker i "A" løperen.

Juster "B" løperen til høyre siden av døren, la et lite gap for å sikre at døren beveger seg opp og ned fritt. Sikre ved bruken av "store" skruer. (bruk åndsniå).

Fest streng fra døren til ChickenGuard-enhet.

Zarovnejte oba 'A' a zajistěte dvěma malými šrouby. (postup opakování pro účastníky typu "B")

Zarovnejte "A" běh na levé straně otvoru na kuřecím koši a zajistěte pomocí velkých "šroubů. (použití vodováhy)

Zasuňte dveře do polohy, čímž zajistíte, že "křídlo" je prodlouženo a zajištěno v "A" běhu.

Zarovnejte lištu "B" na pravou stranu dveří a nechte malou mezeru, abyste zajistili, že se dveře budou volně pohybovat nahoru a dolů. Zajistěte pomocí "velkých" šroubů. (použití vodováhy)

Připojte řetězec z dveří do jednotky ChickenGuard.

Alinhe os dois trilhos laterais 'A' e prenda-os com 2 parafusos 'pequenos'. (repita o procedimento para os trilhos 'B')

Alinhe o trilho 'A' ao lado esquerdo da abertura do galinheiro e prenda-o com os parafusos 'grandes'. (use nível de bolha)

Insira a porta na posição certificando-se de que a 'trava' esteja estendida e prenda-a dentro do trilho 'A'.

Alinhe o trilho 'B' ao lado direito da porta, deixando um pequeno espaço para que a porta se possa mover para cima e para baixo livremente. Prenda-a com parafusos 'grandes'. (use nível de bolha)

Prenda o fio da porta à unidade ChickenGuard.